

Landhoofd met frontwand

NEN-EN 1461  
 OGOS-500-TRL en OGOS-501-TRL. ROK § 7.20  
 Staalwerk vervaardigen conform EN1090 EXC3  
 Thermisch verzinken zinklaag nom. 140 mu

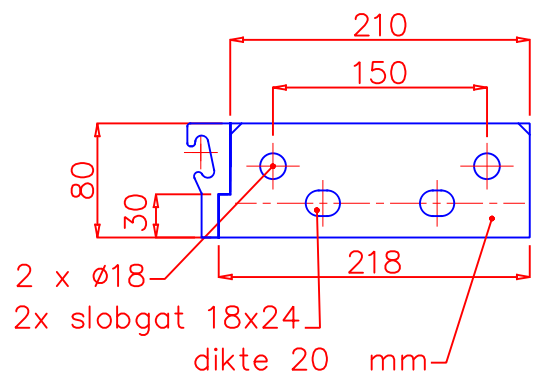

pos. 7

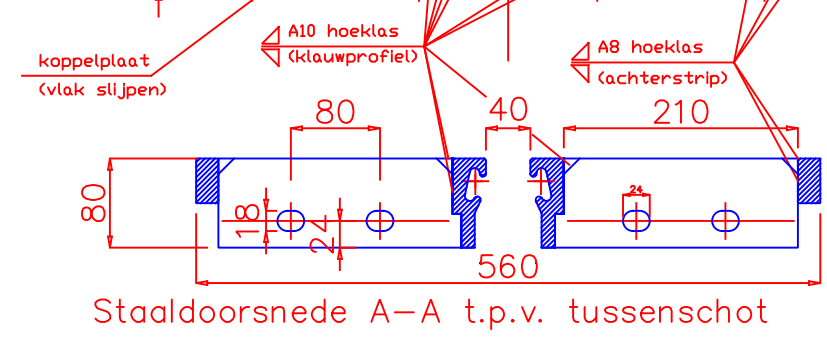

POS. 1

Pos.	Product	Remarks
7	koppelplaat	koppelplaat t.b.v. koppeling voegpakketten onderling. fixatie m.b.v. M16x80
6	voegvulling	Asphaltco Compound MN15a
5	betonmortel	Cuglaton TT Xtreme
4	schenkels	zie detail, 20x schenkel Ø16, betonstaal B500B per m1, verlijmen met DexEA2k
3	langswapening	4 x langswapening Ø16, betonstaal B500B
2	voegband	zie detail, rubber, EPDM 65 shore A, "baulager" kwaliteit
1	Basisprofiel	zie detail, klauwprofiel staal S355 J2+N, overig S235 J2+N thermisch verzinkt

instellen conform:  
 "BVCvoeg-WI-dilatatie instelling-PLA"  
 applicatie uit te voeren conform:  
 "BVCvoeg-WI-applicatie-PLA"  
 onderhouden conform:  
 "BVCvoeg-B&D-PLA"

BVC is een samenwerkingsverband tussen BAM Infra BV en edilon)(sedra contracting BV	
Enkelvoudige stalen renovatievoeg	
Ontwerp: BVC-voeg	
GET: P.B.M. Lange	
-	
DATUM: 30-09-2016	C:/Users/fverneulen/Desktop/EdilonX/sedra_contracting.jpg
STATUS: definitief	
BLAD: 1/3	
Schaal: niet op schaal	
P.O. Box 7189 NL-6050 AD Maasbracht Molenweg 7 6019 BS Wessem T +31 / (0) 475 / 46 29 28 F +31 / (0) 475 / 46 57 56	