

Bovenaanzicht zonder dekplaten, mortel en band

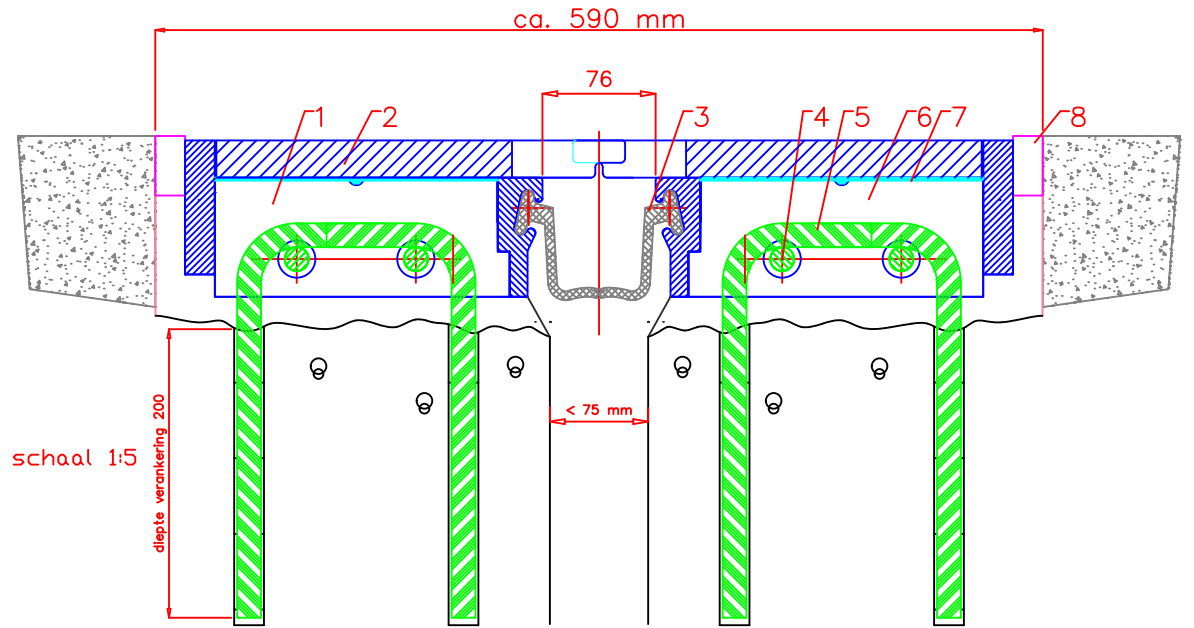

Doorsnede A-A gereed product incl. dekplaat

instellen conform:
"ESCOjoint 60s-WI-dilatatie instelling-PLA"

applicatie uit te voeren conform:
"ESCOjoint 60s-WI-applicatie-PLA"

onderhouden conform:
"ESCOjoint 60s-B&D-PLA"

Staalwerk vervaardigen conform EN1090 EXC3
Thermisch verzinken zinklaag nom. 140 mu

12	koppelplaat	zie detail, staal S235 J2+N, thermisch verzinkt, bevestigen met M16
11	ring	Nord-Lock ring M16, thermisch verzinkt
10	rubber ring	EPDM ring t.b.v. bout M16, ringdikte 5 mm.
9	borstbout M16x45	6 x bout M16 thermisch verzinkt, per dekplaat, kwaliteit 8.8
8	voegvulling	bitumineuze voegvulling
7	injectiemortel	Rheoment, injecteren na aanbrengen dekplaat
6	betonmortel	betonmortel
5	schenkels	zie detail, 20x schenkel ø16, betonstaal B500B per m1, verlijmen met DexEA2k
4	langswapening	4 x langswapening ø16, betonstaal B500B
3	voegband	zie detail, rubber, EPDM 65 shore A, "baulager" kwaliteit
2	Dekplaat	zie detail, staal S235 J2+N, thermisch verzinkt
1	Basisprofiel	zie detail, klauwprofiel staal S235 J2+N, thermisch verzinkt
No.	Product	Remarks

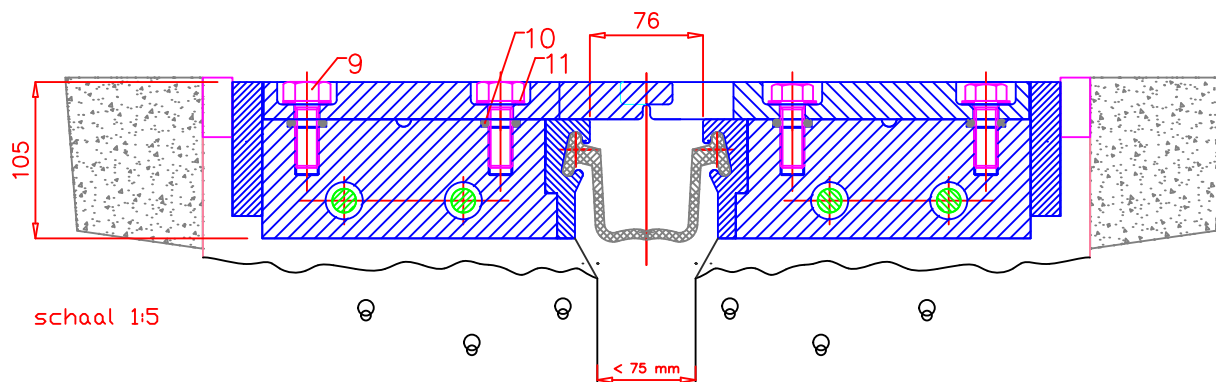

Doorsnede B-B gereed product incl. dekplaat

EDILON)(SEDRA CONTRACTING B.V.

ESCOjoint geluidsarme voegovergang

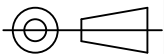

DATUM: 12-10-2015

GET: P.B.M. Lange

STATUS: Definitief

ontwerp ESCOjoint 60s

BLAD: 1/6

GEZIEN:

edilon)(sedra
contracting